

SUNLU

## FilaDryer S4

3D Printing-Mate

# User Guide



EN / DE / FR / IT / ES / JP / CN

| CE | FC | RoHS |

Zhuhai Sunlu Industrial Co., Ltd.

Official website: [www.3dsunlu.com](http://www.3dsunlu.com)

Brand cooperation: [branding@sunlu.com](mailto:branding@sunlu.com)

Business cooperation: [sales@sunlu.com](mailto:sales@sunlu.com)

After-sales service: [support@sunlu.com](mailto:support@sunlu.com)

Address: No. 38, Yongtian Road, Sanxi Science and Innovation Town,  
Xiangzhou District, Zhuhai City, Guangdong Province, China

MADE IN CHINA

## Contents

English	1-4
German	5-9
French	8-12
Italian	13-16
Spanish	17-20
Japanese	21-24
Chinese	25-28

EN

### Note: Please read this document before using the filament dryer

1. Do not place this product within the reach of children.
2. Pay attention to electrical safety during operation. Do not use this product near water, such as bathrooms, bathtubs, washbasins, etc. where water is easily taken.
3. Please use the original power cord or a power cord that meets safety certification requirements
4. When not using this product, please turn off the power to avoid sudden fire.
5. When drying filaments, do not place the product on temperature-sensitive objects.
6. When drying filaments, please do not touch the heater or fan inside the box to avoid burns. When drying filaments, the upper cover of the drying box should be covered to avoid heat loss
7. In order to ensure the drying effect, do not open the dryer box at will during the operation.
8. If the product fails, please turn off the power and disconnect the power cord from the power outlet, then contact the after-sales support team.

### Product performance parameters

Project	Parameters
Product Size	460(L)×220(W)×310(H)mm
Internal Size	450(L)×175(W)×207(H)mm
N.W.	4kg
Working temperature/humidity	15 C -35 C / ≤90%
Temperature setting range	35 C -70 C
Power Input Specifications	AC 110V 60Hz 300W
Standby power	0.25W
Maximum working current	3.1A
Filament diameter	1.75mm/2.85mm/3.0mm

### Product function diagram:



### Steps:

1. Install the Teflon tube (insert the Teflon tube into the filament outlet according to the picture).



2. Place FilaDryer S4 flat on the table, open the top cover and put the filament into the dryer box.

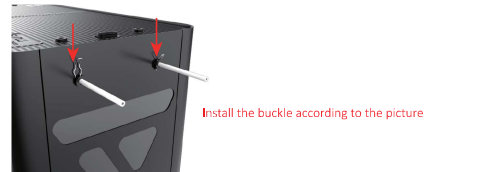

3. Thread the filament through the filament output of the filament dryer and the Teflon tube.

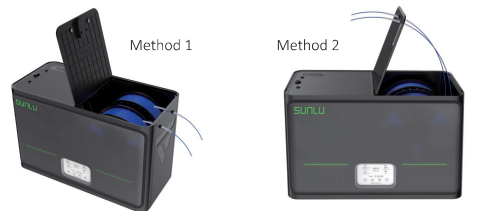

4. Connect the power supply and press the switch.

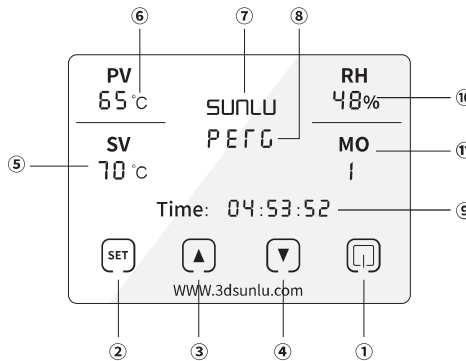

1. Click the [ ] to turn on; double-click the [ ] button to turn off.
2. Click the [ ] button to select menu., pay attention to the flashing status of screen characters at this time.
3. Click the [▲] button to increase the value (or change the state).
4. Click the [▼] button to decrease the value (or change the state).
5. When the  $SV_{70^{\circ}C}$  is flashing, the target heating temperature can be set. Click the [▲/▼] button to increase/ decrease the setting temperature.
6. When the  $^{\circ}C$  is flashing, Click the [▲/▼] button to Switch  $^{\circ}C/^{\circ}F$  unit
7. When the SUNLU is flashing, Click the [▲/▼] button to change LED running light status (flow led, always on or turn off)
8. When the P E F G is flashing, Click the [▲/▼] button to set the type of filament and use the recommended temperature parameters
9. When the Time: 04:53:52 is flashing, Click the [ ] button to set the drying time (Maximum 99h).
10. When the  $RH_{48\%}$  is flashing, click the [▲/▼] button to preset the automatic startup humidity value of MO2 mode (Maximum 50%, minimum 30%).
11. When the  $MO_1$  is flashing, click the [▲/▼] button to switch between MO1\MO2 Modes.  
MO 1 Time control mode (shut down after countdown)  
MO 2 Humidity control mode (after the countdown ends, when the humidity slowly rises to 50% or the User-set humidity value, it will automatically start heating until the humidity drops to 25%)

Note: If the humidity does not decrease to the target value, please check whether the top cover is properly closed, or appropriately increase the set heating temperature by 5 C .

### Recommended drying temperature instructions

Material	PLA/PLA+	WOOD	PETG	TPU	PVA	PVB	ASA	ABS	PA/PC
Baking Temp	50-55°C			65-70°C			65-70°C		
Time	4-5h			4-5h			7-9h		

### Tips to prevent consumables from getting wet again

To prevent consumables from getting damp again, users can put desiccant in the desiccant tank; at the same time, use the silicone plug in the accessory bag to block unnecessary outlet holes (note that do not block the outlet holes while the machine is running to avoid internal moisture being unable to be discharged )

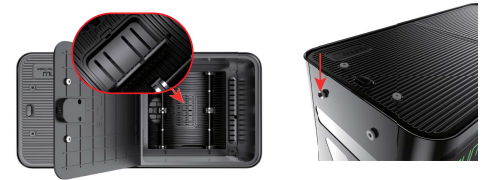

### Common Troubleshooting

If the product encounters the following problems during use, please try to troubleshoot according to the methods in the table below. If the fault persists, please contact us.

Question	Reason	Troubleshooting Method
Can not boot	Abnormal power connection	Check if the power cord is well connected to the socket and check if the fuse is blown
The display is garbled/ incomplete	Poor contact or bad display	Shut down and restart, if the problem still and you need to replace the display
ER1	Abnormal temperature detection	Check whether the temperature sensor connection is good
ER2	Abnormal PTC heating fan	Check if the fan does not rotate or is stuck by a foreign object
ER3	Abnormal air supply fan	Check if the fan does not rotate or is stuck by a foreign object

### After sales service:

1. If the product fails under normal operation as shown in this manual, it is warranted for one year.
2. During the warranty period, if the machine is damaged due to the use of power cords of different specifications or incorrect operation according to the instructions, the warranty service will not be provided.

DE

## Hinweis: Bitte lesen Sie dieses Dokument, bevor Sie den Filamenttrockner verwenden

1. Platzieren Sie dieses Produkt nicht in der Reichweite von Kindern.
2. Achten Sie beim Betrieb auf die elektrische Sicherheit. Verwenden Sie dieses Produkt nicht in der Nähe von Wasser, wie z. B. Badezimmer, Badewannen, Waschbecken usw., wo leicht Wasser aufgenommen werden kann.
3. Bitte verwenden Sie das Original-Netz Kabel oder ein Netz Kabel, das den Sicherheitszertifizierungsanforderungen entspricht
4. Wenn Sie dieses Produkt nicht verwenden, schalten Sie es bitte aus, um einen plötzlichen Brand zu vermeiden.
5. Stellen Sie das Produkt beim Trocknen von Filamenten nicht auf temperaturempfindliche Gegenstände.
6. Berühren Sie beim Trocknen der Filamente bitte nicht die Heizung oder den Lüfter im Inneren der Box, um Verbrennungen zu vermeiden. Beim Trocknen von Filamenten sollte die obere Abdeckung der Trockenbox abgedeckt werden, um Wärmeverluste zu vermeiden
7. Um den Trocknungseffekt sicherzustellen, öffnen Sie den Trocknerkasten während des Betriebs nicht nach Belieben.
8. Wenn das Produkt ausfällt, schalten Sie bitte den Strom aus, ziehen Sie das Netz Kabel aus der Steckdose und wenden Sie sich dann an das Kundendienstteam.

### Produktleistungsparameter

Projekt	Parameter
Produktgröße	460(L)×220(W)×310(H)mm
Interne Größe	450(L)×175(W)×207(H)mm
Nettogewicht	4kg
Arbeitstemperatur/Luftfeuchtigkeit	15 C -35 C /≤90%
Temperatur-Einstellbereich	35 C -70 C
Spezifikationen zur Leistungsaufnahme	AC 220V 50Hz 300W
Standby-Leistung	0.25W
Maximaler Arbeitsstrom	3.1A
Filamentdurchmesser	1.75mm/2.85mm/3.0mm

### Beschreibung der Produktteile



5

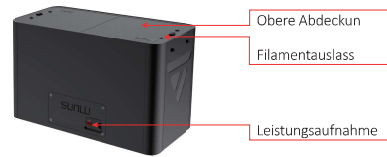

### Schritte:

1. Installieren Sie den Teflonschlauch (stecken Sie den Teflonschlauch gemäß der Abbildung in den Filamentauslass).



2. Stellen Sie den FilaDryer S4 flach auf den Tisch. Öffnen Sie die obere Abdeckung und legen Sie das Filament in die Trocknerbox.

Schieben Sie den Schalter zuerst nach hinten und ziehen Sie ihn dann nach oben



Klicken Sie auf das Bild, um einen Knopf zu installieren

4. Schließen Sie das Netzteil an und drücken Sie den Schalter.



6

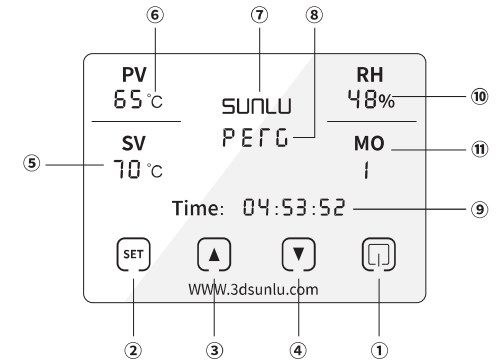

1. Klicken Sie zum Einschalten auf die Schaltfläche (1); zum Ausschalten doppelklicken Sie auf die Schaltfläche (1).
2. Klicken Sie auf die Schaltfläche (2), um das Meme-Menü auszuwählen. Achten Sie dabei auf den Blinkstatus der Bildschirmzeichen
3. Klicken Sie auf die Schaltfläche (3), um den Wert zu erhöhen (oder den Status zu ändern).
4. Klicken Sie auf die Schaltfläche (4), um den Wert zu verringern (oder den Status zu ändern).
5. Wenn 35°C blinkt, kann die Zielheiztemperatur eingestellt werden. Klicken Sie auf die Schaltfläche (3), um die Temperatur zu erhöhen/verringern Temperatur einstellen.
6. Wenn das °C blinkt, klicken Sie auf die Schaltfläche (4), um die C / F -Einheit zu wechseln.
7. Wenn das sunlu blinkt, klicken Sie auf die Schaltfläche (3), um die LED zu ändern. Status des Lauflichts (Flow-LED, immer an oder aus)
8. Wenn P E F G blinkt, klicken Sie auf die Schaltfläche (3), um den Filamenttyp festzulegen und die empfohlenen Temperaturparameter zu verwenden
9. Wenn das Time: 04:53:52 blinkt, klicken Sie auf die Schaltfläche (4), um die Trocknungszeit einzustellen (maximal 99 Stunden).
10. Wenn 48% blinkt, klicken Sie auf die Schaltfläche (3), um den automatischen Startfeuchtigkeitswert des MO2-Modus voreinzustellen (maximal 50%, minimal 30%).
11. Wenn MO blinkt, klicken Sie auf die Schaltfläche (3), um zwischen MO1 und MO2 zu wechseln Modi.  
MO 1 Zeitsteuerungsmodus (Abschaltung nach Countdown)  
MO 2 Feuchtigkeitskontrollmodus (nach Ablauf des Countdowns, wenn die Luftfeuchtigkeit langsam auf 50% oder den vom Benutzer eingestellten Luftfeuchtigkeitswert ansteigt, wird automatisch mit dem Heizen begonnen, bis die Luftfeuchtigkeit auf 25% sinkt)

Wenn die Luftfeuchtigkeit nicht auf den Zielwert sinken kann, überprüfen Sie bitte, ob der Deckel fest verschlossen ist, oder erhöhen Sie die eingestellte Heiztemperatur um 5 C.

7

## Hinweise zur empfohlenen Trocknungstemperatur

Material	PLA/PLA+	WOOD	PETG	TPU	PVA	PVB	ASA	ABS	PA/PC
Die Temperatur des Bratens.	50-55°C			65-70°C			65-70°C		
Zeit, bitte.	4-5h			4-5h			7-9h		

## Tipps, um zu verhindern, dass Verbrauchsmaterialien wieder nass werden

Um zu verhindern, dass Verbrauchsmaterialien erneut feucht werden, können Benutzer Trockenmittel in den Trockenmittelbehälter füllen. Gleichzeitig können Sie mithilfe des Silikonstopfens im Zubehörbeutel unnötige Auslasslöcher verschließen (beachten Sie, dass die Auslasslöcher nicht blockiert werden, während die Maschine läuft), vermeiden, dass innere Feuchtigkeit nicht abgeführt werden kann).

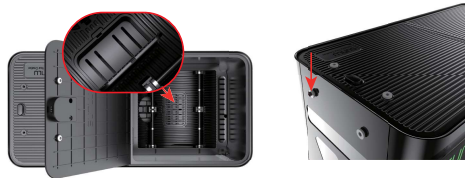

## Allgemeine Fehlerbehebung

Wenn bei der Verwendung des Produkts die folgenden Probleme auftreten, versuchen Sie bitte, das Problem mithilfe der in der folgenden Tabelle aufgeführten Methoden zu beheben. Sollte der Fehler weiterhin bestehen, kontaktieren Sie uns bitte.

Frage	Grund	Fehlerbehebungsmethode
Kann nicht booten	Anormaler Stromanschluss	Überprüfen Sie, ob das Netzkabel richtig mit der Steckdose verbunden ist und prüfen Sie, ob die Sicherung durchgebrannt ist
Die Anzeige ist verstümmelt/unvollständig	Schlechter Kontakt oder schlechte Anzeige	Fahren Sie das Gerät herunter und starten Sie es neu, wenn das Problem weiterhin besteht und Sie das Display austauschen müssen
ER1	Abnormale Temperaturerkennung	Überprüfen Sie, ob der Anschluss des Temperatursensors in Ordnung ist
ER2	Anormaler PTC-Heizlüfter	Überprüfen Sie, ob sich der Lüfter nicht dreht oder von einem Fremdkörper blockiert wird
ER3	Anormaler Luftzufuhrventilator	Überprüfen Sie, ob sich der Lüfter nicht dreht oder von einem Fremdkörper blockiert wird

8

## Kundendienst:

1. Wenn das Produkt bei normalem Betrieb, wie in diesem Handbuch gezeigt, ausfällt, gilt eine Garantie von einem Jahr.  
2. Wenn das Gerät während der Garantiezeit durch die Verwendung von Netzkabeln mit anderen Spezifikationen oder durch unsachgemäße Bedienung gemäß den Anweisungen beschädigt wird, wird der Garantieservice nicht erbracht.

FR

## Remarque : Veuillez lire ce document avant d'utiliser le séchoir à filaments

- Ne placez pas ce produit à la portée des enfants.
- Faites attention à la sécurité électrique pendant le fonctionnement. N'utilisez pas ce produit près de l'eau, comme les salles de bains, les baignoires, les lavabos, etc. où l'eau est facilement prélevée.
- Utilisez le cordon d'alimentation conforme aux exigences de certification de sécurité.
- Lorsque vous n'utilisez pas ce produit, veuillez éteindre l'alimentation pour éviter un incendie soudain.
- Lors du séchage des filaments, ne placez pas le produit sur des objets sensibles à la température.
- Lors du séchage des filaments, veuillez ne pas toucher le radiateur ou le ventilateur à l'intérieur de la boîte pour éviter les brûlures. Lors du séchage des filaments, le couvercle supérieur de la boîte de séchage doit être recouvert pour éviter les pertes de chaleur.
- Afin d'assurer l'effet de séchage, n'ouvrez pas la boîte du sèche-linge à volonté pendant l'opération.
- Si le produit tombe en panne, veuillez éteindre l'appareil et débrancher le cordon d'alimentation de la prise de courant, puis contactez l'équipe d'assistance après-vente.

## Paramètres de performance du produit

Projet	Paramètres
Taille du produit	460(L)×220(W)×310(H)mm
Taille interne	450(L)×175(W)×207(H)mm
Poids net	4kg
Température/humidité de travail	15°C-35°C/≤90%
Plage de réglage de la température	35°C-70°C
Spécifications d'entrée d'alimentation	AC 220V 50Hz 300W
Alimentation de secours	0.25W
Courant de travail maximal	3.1A
Diamètre des filaments	1.75mm/2.85mm/3.0mm

## Description des pièces du produit

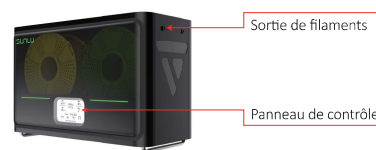

9

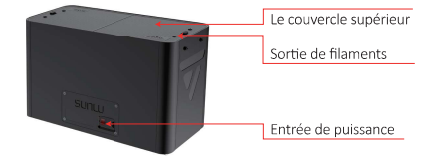

## Pas:

1. Installez le tube en téflon (insérez le tube en téflon dans la sortie du filament selon l'image).



2. Placez le FilaDryer S4 à plat sur la table, ouvrez le capot supérieur et placez le filament dans la boîte du sèche-linge.

Basculez d'abord l'interrupteur vers l'arrière, puis tirez-le vers le haut

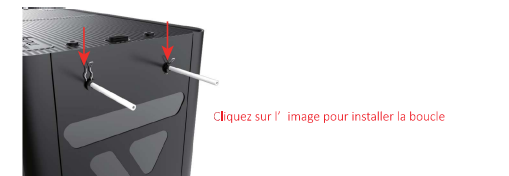

Cliquez sur l'image pour installer la boucle

3. Enflez le filament à travers la sortie de filament du séchoir à filament et le tube en téflon.



10

4. Connectez l'alimentation et appuyez sur l'interrupteur.

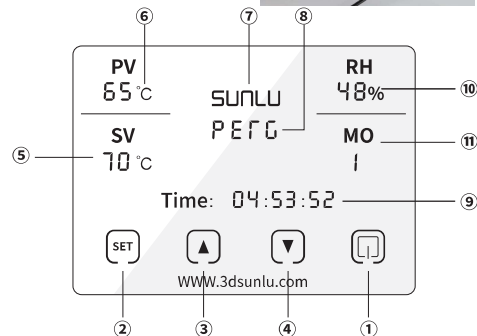

1. Cliquez sur le bouton pour allumer ; double-cliquez sur le bouton pour éteindre.
2. Cliquez sur le bouton pour sélectionner le menu., faites attention à l'état clignotant des caractères à l'écran à ce moment
3. Cliquez sur le bouton pour augmenter la valeur (ou modifier l'état).
4. Cliquez sur le bouton pour diminuer la valeur (ou modifier l'état).
5. Lorsque le  $70^{\circ}\text{C}$  clignote, la température de chauffage cible peut être réglée. Cliquez sur le pour augmenter/ diminuer la réglage de la température.
6. Lorsque le  $^{\circ}\text{C}$  clignote, cliquez sur le bouton pour changer l'unité C/ F.
7. Lorsque le SUNLU clignote, cliquez sur le bouton pour changer la LED état des feux de circulation (débit led, toujours allumé ou éteint)
8. Lorsque le P E R G clignote, cliquez sur le bouton pour définir le type de filament et utiliser les paramètres de température recommandés
9. Lorsque le Time 04:53:52 clignote, cliquez sur le bouton pour régler le temps de séchage (maximum 99 h)
10. Lorsque le  $48\%$  clignote, cliquez sur le bouton pour pré-régler la valeur d'humidité de démarrage automatique du mode MO2 (maximum 50 %, minimum 30 %).
11. Lorsque le  $^{\circ}\text{C}$  clignote, cliquez sur le bouton pour basculer entre MO1/MO2 Modes.

MO 1 Mode contrôle du temps (arrêt après compte à rebours)  
Mode de contrôle de l'humidité MO 2 (une fois le compte à rebours terminé, lorsque l'humidité augmente lentement jusqu'à 50 % ou la valeur d'humidité définie par l'utilisateur, il commencera automatiquement à chauffer jusqu'à ce que l'humidité descende à 25 %)

Si l'humidité ne peut pas descendre à la valeur cible, veuillez vérifier si le couvercle est bien fermé ou augmenter la température de chauffage réglée de 5 C.

### Instructions de température de séchage recommandées

Matériel	PLA/PLA+	WOOD	PETG	TPU	PVA	PVB	ASA	ABS	PA/PC
Température de cuisson	50-55°C			65-70°C			65-70°C		
Temps	4-5h			4-5h			7-9h		

### Conseils pour éviter que les consommables ne soient à nouveau mouillés

Pour éviter que les consommables ne soient à nouveau humides, les utilisateurs peuvent mettre du déshydratant dans le réservoir de déshydratant ; en même temps, utiliser le bouchon en silicone dans le sac d'accessoires pour bloquer les trous de sortie inutiles (notez qu'il ne faut pas bloquer les trous de sortie pendant que la machine fonctionne pour éviter que l'humidité interne ne puisse être évacuée)

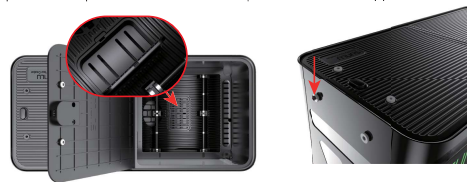

### Dépannage courant

Si le produit rencontre les problèmes suivants lors de son utilisation, veuillez essayer de résoudre les problèmes selon les méthodes du tableau ci-dessous. Si le défaut persiste, veuillez nous contacter.

Question	Raison	Méthode de dépannage
Impossible de démarrer	Connexion électrique anormale	Vérifiez si le cordon d'alimentation est bien connecté à la prise et vérifiez si le fusible est grillé
The display is garbled/ incomplete	Mauvais contact ou mauvais affichage	Arrêtez et redémarrez si le problème persiste et que vous devez remplacer l'écran
ER1	Détection de température anormale	Vérifiez si la connexion du capteur de température est bonne
ER2	Ventilateur de chauffage PTC anormal	Vérifiez si le ventilateur ne tourne pas ou est coincé par un corps étranger
ER3	Ventilateur d'alimentation en air anormal	Vérifiez si le ventilateur ne tourne pas ou est coincé par un corps étranger

### Service après-vente:

1. Si le produit tombe en panne dans des conditions normales d'utilisation, comme indiqué dans ce manuel, il est garanti pendant un an.
2. Pendant la période de garantie, si la machine est endommagée en raison de l'utilisation de cordons d'alimentation de spécifications différentes ou d'un fonctionnement incorrect conformément aux instructions, le service de garantie ne sera pas fourni.

IT

### Nota: leggere questo documento prima di utilizzare l'asciugacapelli

1. Non posizionare questo prodotto alla portata dei bambini.
2. Prestare attenzione alla sicurezza elettrica durante il funzionamento. Non utilizzare questo prodotto vicino all'acqua, come bagni, vasche da bagno, lavandini, ecc. dove l'acqua è facilmente assorbibile.
3. Utilizzare il cavo di alimentazione originale o un cavo di alimentazione conforme ai requisiti di certificazione di sicurezza
4. Quando non si utilizza questo prodotto, spegnere l'alimentazione per evitare incendi improvvisi.
5. Quando si asciugano i filamenti, non posizionare il prodotto su oggetti sensibili alla temperatura.
6. Quando si asciugano i filamenti, non toccare il riscaldatore o la ventola all'interno della scatola per evitare ustioni. Quando si asciugano i filamenti, il coperchio superiore della scatola di asciugatura deve essere coperto per evitare la perdita di calore
7. Per garantire l'effetto di asciugatura, non aprire la scatola dell'essiccatore a piacimento durante l'operazione.
8. Se il prodotto non funziona, spegnere l'alimentazione e scollegare il cavo di alimentazione dalla presa di corrente, quindi contattare il team di assistenza post-vendita.

### Parametri di prestazione del prodotto

	Parametri
Taglia del prodotto	460(L)×220(W)×310(H)mm
Dimensioni interne	450(L)×175(W)×207(H)mm
Peso netto	4kg
Temperatura/umidità di lavoro	15°C-35°C / ≤90%
Intervallo di impostazione della temperatura	35°C -70°C
Specifiche di alimentazione in ingresso	AC 220V 50Hz 300W
Alimentazione in standby	0.25W
Corrente massima di lavoro	3.1A
Diametro del filamento	1.75mm/2.85mm/3.0mm

### Descrizione delle parti del prodotto



### Passi:

1. Installare il tubo in teflon (inserire il tubo in teflon nell'uscita del filamento secondo l'immagine).



2. Posizionare FilaDryer S4 in piano sul tavolo, aprire il coperchio superiore e inserire il filamento nella scatola dell'essiccatore.

Prima sposta l'interruttore all'indietro, quindi tiralo verso l'alto



Montaggio di una pinza di carta sull'immagine

3. Infilare il filamento attraverso l'uscita del filamento dell'essiccatore del filamento e il tubo in teflon.



4. Collegare l'alimentatore e premere l'interruttore.



14

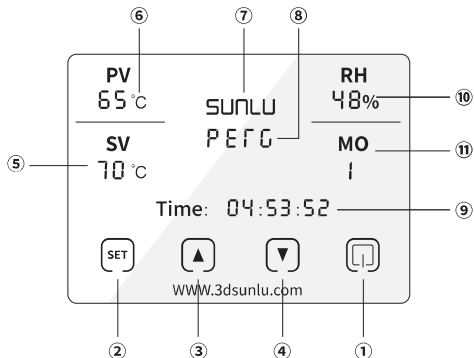

1. Fare clic su [ON] per accendere; fare doppio clic sul pulsante [OFF] per disattivare.
2. Fare clic sul pulsante [MEM] per selezionare il memenu., prestare attenzione allo stato lampeggiante dei caratteri sullo schermo in questo momento.
3. Fare clic sul pulsante [▲] per aumentare il valore (o modificare lo stato).
4. Fare clic sul pulsante [▼] per diminuire il valore (o modificare lo stato).
5. Quando  $\frac{SV}{10}^{\circ}$  lampeggia, è possibile impostare la temperatura di riscaldamento target. Fare clic sul pulsante [▲/▼] per aumentare/diminuire la impostazione della temperatura.
6. Quando l'icona  $^{\circ}C$  lampeggia, fare clic sul pulsante [▲/▼] per cambiare l'unità C / F.
7. Quando **SUNLU** lampeggia, fare clic sul pulsante [▲/▼] per cambiare il LED stato delle luci di marcia (led di flusso, sempre acceso o spento)
8. Quando **PEFG** lampeggia, fare clic sul pulsante [▲/▼] per impostare il tipo di filamento e utilizzare i parametri di temperatura consigliati
9. Quando **Time: 04:53:52** lampeggia, fare clic sul pulsante [▲/▼] per impostare il tempo di asciugatura (massimo 99 ore)
10. Quando  $\frac{RH}{48}\%$  lampeggia, fare clic sul pulsante [▲/▼] per preimpostare il valore di umidità di avvio automatico della modalità MO2 (massimo 50%, minimo 30%).
11. Quando  $\frac{MO}{1}$  lampeggia, fare clic sul pulsante [▲/▼] per passare da MO1 a MO2 Modalità.

MO 1 Modalità di controllo del tempo (spegnimento dopo il conto alla rovescia)  
MO 2 Modalità di controllo dell'umidità (al termine del conto alla rovescia, quando l'umidità sale lentamente al 50% o al valore di umidità impostato dall'utente, inizierà automaticamente il riscaldamento finché l'umidità non scende al 25%)

Se l'umidità non può scendere al valore target, controllare se il coperchio è ben chiuso o aumentare di 5 °C la temperatura di riscaldamento impostata.

### Istruzioni sulla temperatura di asciugatura consigliata

Materiali	PLA/PLA+	WOOD	PETG	TPU	PVA	PVB	ASA	ABS	PA/PC
Temperatura Bratens.	50-55°C			65-70°C			65-70°C		
Tempo, per favore.	4-5h			4-5h			7-9h		

15

### Suggerimenti per evitare che i materiali di consumo si bagnino nuovamente

Per evitare che i materiali di consumo si inumidiscano nuovamente, gli utenti possono mettere l'essiccante nel serbatoio dell'essiccatore; allo stesso tempo, utilizzare il tappo in silicone nella borsa degli accessori per bloccare i fori di uscita non necessari (notare che non bloccare i fori di uscita mentre la macchina è in funzione evitare che l'umidità interna non possa essere scaricata)

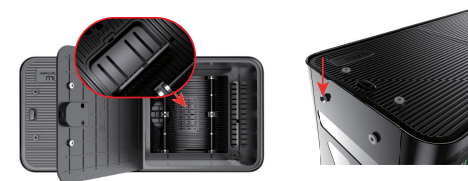

### Risoluzione dei problemi comuni

Se il prodotto incontra i seguenti problemi durante l'uso, provare a risolverli secondo i metodi nella tabella sottostante. Se il guasto persiste, contattaci.

Domanda	Motivo	Metodo di risoluzione dei problemi
Impossibile avviare	Collegamento di alimentazione anomalo	Controllare se il cavo di alimentazione è ben collegato alla presa e controllare se il fusibile è bruciato
Il display è confuso/incompleto	Cattivo contatto o cattivo display	Spegnere e riavviare, se il problema persiste ed è necessario sostituire il display
ER1	Rilevamento di temperatura anomala	Controllare se la connessione del sensore di temperatura è buona
ER2	Ventola di riscaldamento PTC anomala	Controllare se la ventola non gira o è bloccata da un oggetto estraneo
ER3	Ventola di alimentazione dell'aria anomala	Controllare se la ventola non gira o è bloccata da un oggetto estraneo

### Assistenza post-vendita:

1. Se il prodotto si guasta durante il normale funzionamento come mostrato in questo manuale, è garantito per un anno.
2. Durante il periodo di garanzia, se la macchina è danneggiata a causa dell'uso di cavi di alimentazione di specifiche diverse o di un funzionamento errato secondo le istruzioni, il servizio di garanzia non verrà fornito.

16

ES

### Nota: lea este documento antes de usar el secador de filamento

1. No coloque este producto al alcance de los niños.
2. Preste atención a la seguridad eléctrica durante el funcionamiento. No utilice este producto cerca del agua, como baños, bañeras, lavabos, etc., donde el agua se toma con facilidad.
3. Utilice el cable de alimentación original o un cable de alimentación que cumpla con los requisitos de certificación de seguridad
4. Cuando no utilice este producto, apague la alimentación para evitar un incendio repentino.
5. Al secar los filamentos, no coloque el producto sobre objetos sensibles a la temperatura.
6. Al secar los filamentos, no toque el calentador o el ventilador dentro de la caja para evitar quemaduras. Al secar los filamentos, la cubierta superior de la caja de secado debe cubrirse para evitar la pérdida de calor.
7. Para garantizar el efecto de secado, no abra la caja de la secadora a voluntad durante la operación.
8. Si el producto falla, apague y desconecte el cable de alimentación de la toma de corriente, luego comuníquese con el equipo de soporte posventa.

### Parámetros de rendimiento del producto

Proyecto	Parámetros
Tamaño del producto	460(L)×220(W)×310(H)mm
Tamaño interno	450(L)×175(W)×207(H)mm
Peso neto	4kg
Temperatura/humedad de trabajo	15 C -35 C /≤90%
Rango de ajuste de temperatura	35 C -70 C
Especificaciones de entrada de energía	AC 220V 50Hz 300W
Energía de reserva	0.25W
Corriente máxima de trabajo	3.1A
Diámetro del filamento	1.75mm/2.85mm/3.0mm

### Descripción de las piezas del producto

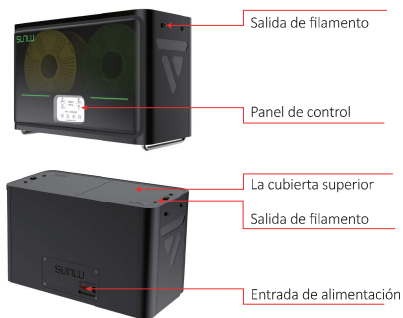

17

### Pasos:

1. Instale el tubo de teflón (inserte el tubo de teflón en la salida del filamento según la imagen).



2. Coloque FilaDryer S4 sobre la mesa, abra la cubierta superior y coloque el filamento en la caja de la secadora.

Mueva el interruptor hacia atrás primero, luego tire hacia arriba (2)



Haga clic en la imagen para instalar la hebilla

3. Pase el filamento a través de la salida del filamento del secador de filamentos y el tubo de teflón.



18

4. Conecte la fuente de alimentación y presione el interruptor.

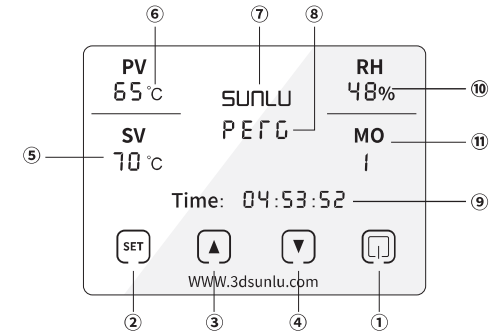

1. Haga clic en el botón [1] para encender; haga doble clic en el botón [1] para apagar.
2. Haga clic en el botón [2] para seleccionar el menú. Preste atención al estado de parpadeo de los caracteres de la pantalla en este momento.
3. Haga clic en el botón [3] para aumentar el valor (o cambiar el estado).
4. Haga clic en el botón [4] para disminuir el valor (o cambiar el estado).
5. Cuando  $SV_{70}^{\circ}C$  parpadea, se puede configurar la temperatura de calentamiento objetivo. Haga clic en el botón [3] para aumentar/disminuir la ajuste de temperatura.
6. Cuando  $^{\circ}C$  esté parpadeando, haga clic en el botón [3] para cambiar la unidad C / F .
7. Cuando SUNLU esté parpadeando, haga clic en el botón [3] para cambiar el LED. Estado de la luz en funcionamiento (LED de flujo, siempre encendido o apagado)
8. Cuando P E F G esté parpadeando, haga clic en el botón [3] para configurar el tipo de filamento y utilizar los parámetros de temperatura recomendados.
9. Cuando Time:04:53:52 parpadee, haga clic en el botón [3] para configurar el tiempo de secado (máximo 99 h).
10. Cuando 48% RH esté parpadeando, haga clic en el botón [3] para preestablecer el valor de humedad de inicio automático del modo MO2 (máximo 50 %, mínimo 30 %).
11. Cuando  $MO_i$  esté parpadeando, haga clic en el botón [3] para cambiar entre MO1/MO2 Modos.

MO 1 Modo de control de tiempo (apagado después de la cuenta regresiva)  
Modo de control de humedad MO 2 (después de que finalice la cuenta regresiva, cuando la humedad aumente lentamente al 50 % o al valor de humedad establecido por el usuario, comenzará a calentar automáticamente hasta que la humedad baje al 25 %)

Si la humedad no puede bajar al valor objetivo, verifique si la tapa está bien cerrada o aumente la temperatura de calefacción establecida en 5 °C.

19

## Instrucciones de temperatura de secado recomendadas

Material	PLA/PLA+	WOOD	PETG	TPU	PVA	PVB	ASA	ABS	PA/PC
Temperatura de horneado	50-55°C			65-70°C			65-70°C		
Tiempo	4-5h			4-5h			7-9h		

## Consejos para evitar que los consumibles se vuelvan a mojar

Para evitar que los consumibles se humedezcan nuevamente, los usuarios pueden colocar desecante en el tanque desecante; al mismo tiempo, use el tapón de silicona en la bolsa de accesorios para bloquear los orificios de salida innecesarios (tenga en cuenta que no bloquee los orificios de salida mientras la máquina está funcionando para evitar que la humedad interna no pueda ser descargada.)

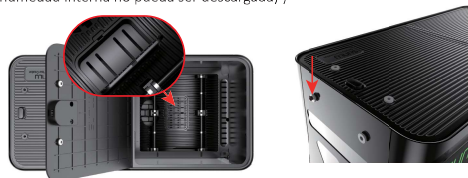

## Solución de problemas comunes

Si el producto encuentra los siguientes problemas durante el uso, intente solucionarlos de acuerdo con los métodos de la siguiente tabla. Si la falla persiste, por favor contáctenos.

Pregunta	Razón	Método de resolución de problemas
No se puede arrancar	Conexión de alimentación anormal	Verifique si el cable de alimentación está bien conectado a la toma y verifique si el fusible está quemado
La pantalla está distorsionada/incompleta	Mal contacto o mala visualización	Apague y reinicie, si el problema persiste y necesita reemplazar la pantalla
ER1	Detección de temperatura anormal	Compruebe si la conexión del sensor de temperatura es buena
ER2	Ventilador de calefacción PTC anormal	Compruebe si el ventilador no gira o está atascado por un objeto extraño
ER3	Ventilador de suministro de aire anormal	Compruebe si el ventilador no gira o está atascado por un objeto extraño

## Servicio postventa:

- Si el producto falla durante el funcionamiento normal como se muestra en este manual, tiene garantía por un año.
- Durante el periodo de garantía, si la máquina se daña debido al uso de cables de alimentación de diferentes especificaciones o al funcionamiento incorrecto de acuerdo con las instrucciones, no se brindará el servicio de garantía.

## JP

## 注意: フィラメントドライヤーを使用する前にこの文書をお読みください。

- 本製品を子供の手の届くところに置かないでください。
- 操作中は電気的安全に注意してください。浴室、浴槽、洗面台など水のかかりやすい水回りでは使用しないでください。
- 純正の電源コードまたは安全認証要件を満たす電源コードを使用してください。
- 本製品を使用しないときは、突然の火災を避けるために電源を切ってください。
- フィラメントを乾燥させる際は、温度に敏感な物体の上に製品を置かないでください。
- フィラメントを乾燥させるときは、火傷を避けるため、ボックス内のヒーターやファンに触れないでください。フィラメントを乾燥するときは、熱損失を避けるために乾燥ボックスの上部カバーを覆う必要があります。
- 乾燥効果を確実にするために、運転中に勝手に乾燥ボックスを開けないでください。
- 製品が故障した場合は、電源を切り、電源コードをコンセントから抜き、アフターサポートチームにご連絡ください。  
内寸

## 製品性能パラメータ

プロジェクト	パラメーター
商品のサイズ	460(L)×220(W)×310(H)mm
内寸	450(L)×175(W)×207(H)mm
正味重量	4kg
使用温度・湿度	15°C-35°C/≤90%
温度設定範囲	35°C-70°C
電源入力仕様	AC 110V 60Hz 300W
待機電力	0.25W
最大動作電流	3.1A
フィラメント径	1.75mm/2.85mm/3.0mm

## 製品部品の説明

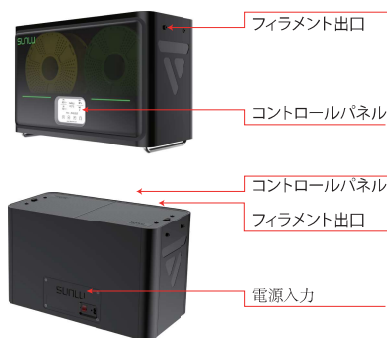

## 手順:

- テフロンチューブを取り付けます (図のようにフィラメント出口にテフロンチューブを挿入します)。



- FilaDryer S4 をテーブルの上に平らに置き、トップカバーを開けてフィラメントをドライヤーボックスに入れます。

まずスイッチを後方に切り替えてから引き上げます



- フィラメントドライヤーのフィラメント出口とテフロンチューブにフィラメントを通します。



- 電源を接続し、スイッチを押します。





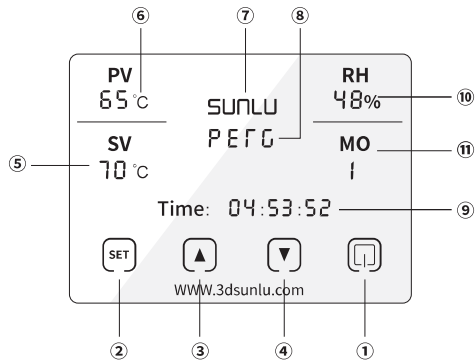

1. [ ] をクリックしてオンにし、[ ] ボタンをダブルクリックしてオフにします。
2. [ ] ボタンをクリックしてメニューを選択します。このとき、画面の文字の点滅状態に注意してください。
3. [▲] ボタンをクリックして値を増やします（または状態を変更します）。
4. [▼] ボタンをクリックして値を減らします（または状態を変更します）。
5. <sup>SV</sup> が点滅している場合、目標加熱温度を設定できます。  
[▲▼] ボタンをクリックして、目標加熱温度を増減します設定温度。
6. °C が点滅したら、[▲▼] ボタンをクリックして°C/°Fの単位を切り替えます。
7. sunlu が点滅している場合、[▲▼] ボタンをクリックして LED を変更します。ランニングライトのステータス（フロー LED、常にオンまたはオフ）
8. PFCG が点滅している場合、[▲▼] ボタンをクリックしてフィラメントのタイプを設定し、推奨される温度パラメータを使用します。
9. Time 04:53:52 が点滅したら、[▲▼] ボタンをクリックして乾燥時間を設定します（最大 99 時間）
10. RH が点滅している場合、[▲▼] ボタンをクリックして MO2 モードの自動起動湿度値をプリセットします（最大 50%、最小 30%）。
11. MO が点滅している場合、[▲▼] ボタンをクリックして MO1 と MO2 を切り替えますモード  
MO 1 時間制御モード（カウントダウン後シャットダウン）  
MO 2 湿度制御モード（カウントダウン終了後、湿度が 50%またはユーザー設定湿度値までゆっくり上昇すると、湿度が 25%に低下するまで自動的に加熱を開始します）

湿度が目標値に下がらない場合は、蓋がしっかりと閉まっているか確認してください。また、設定された加熱温度を 5°C 上げてください。

### 推奨乾燥温度の説明

材料	PLA/PLA+	WOOD	PETG	TPU	PVA	PVB	ASA	ABS	PA/PC
ベーキング温度	50-55°C			65-70°C			65-70°C		
時間	4-5h			4-5h			7-9h		

### 消耗品が再び濡れないようにするためのヒント

消耗品が再び湿気を帯びるのを防ぐために、ユーザーは乾燥剤タンクに乾燥剤を入れると同時に、アクセサリバッグのシリコンプラグを使用して不要な出口穴を塞ぎます（機械の稼働中に出口穴を塞がないように注意してください）。内部の湿気が排出されなくなるのを避けてください。

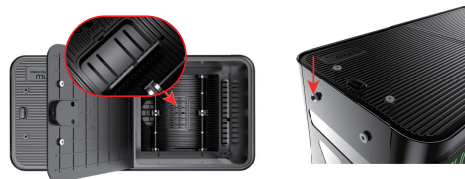

### よくあるトラブルシューティング

製品の使用中に次のような問題が発生した場合は、下表の方法に従ってトラブルシューティングをお試しください。障害が解決しない場合は、弊社までご連絡ください。

質問	理由	トラブルシューティング方法
起動できない	異常な電源接続	電源コードがソケットにしっかり接続されているか、ヒューズが切れているか確認してください。
表示が文字化けする/不完全になる	接触不良や表示不良	問題が解決せず、ディスプレイを交換する必要がある場合は、シャットダウンして再起動します。
ER1	異常温度検知	温度センサーの接続が良好かどうかを確認してください
ER2	PTC加熱ファンの異常	ファンが回転しない、異物が挟まっているか確認する
ER3	給気ファンの異常	ファンが回転しない、異物が挟まっているか確認する

### アフターサービス:

1. 本書に記載された正常な使用状態で製品に故障が生じた場合、1年間保証します。
2. 保証期間中に、異なる仕様の電源コードを使用したり、説明書に従った誤った操作により機械が損傷した場合、保証サービスは提供されません。

### 中文

#### 注意:在使用耗材干燥箱之前请阅读本文档

1. 请勿将本产品放置在儿童够得到的地方。
2. 操作过程中应注意电气安全。请勿在靠近水的地方使用本品，如浴室、浴缸洗脸盆等容易取水的地方。
3. 请使用原装电源线或符合安全认证要求的电源线
4. 不使用本产品时，请关闭电源，以免发生突发性火灾。
5. 干燥耗材时，请勿将产品放在对温度敏感的物体上。
6. 烘干耗材时，请勿触摸箱内的加热器或风扇，以免烫伤。干燥耗材时应盖好干燥箱的上盖，以免热量散失
7. 为保证干燥效果，操作过程中不要随意打开干燥箱。
8. 如果产品出现故障，请关闭电源并断开电源线与电源插座的连接，然后联系客服后支持团队。

### 产品性能参数

项目	参数
产品尺寸	460(L)×220(W)×310(H)mm
内部尺寸	450(L)×175(W)×207(H)mm
产品净重	4kg
工作环境温度 / 湿度	15°C-35°C/≤90%
温度设置范围	35°C-70°C
电源输入规格	AC 220V 50Hz 300W
待机功率	0.25W
最大工作电流	3.1A
耗材线径	1.75mm/2.85mm/3.0mm

### 产品部件说明

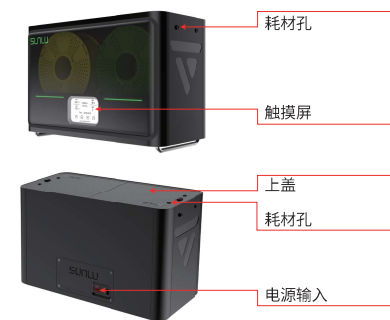

### 操作步骤:

1、安装特氟龙管 (按图示将特氟龙管插入耗材孔)



2、把 S4 干燥箱平放到桌面上, 打开上盖, 将耗材装入干燥箱

先往后拨动开关, 再向上提拉



根据图片所示, 安装卡扣

3、将耗材按图示穿过干燥箱耗材孔及特氟龙管



4、连接电源, 按下开关

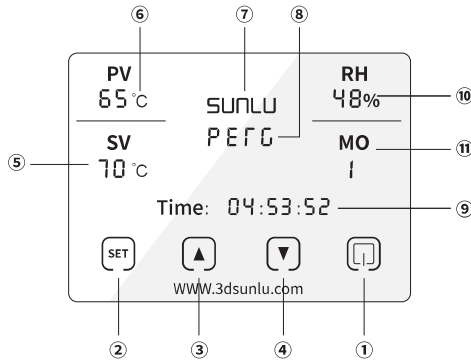

- 1、单击 [ ] 按钮打开; 双击 [ ] 按钮关闭。
  - 2、点击 [SET] 按钮选择菜单, 注意此时屏幕字符的闪烁状态。
  - 3、点击 [▲] 按钮增加数值 (或改变状态)。
  - 4、单击 [▼] 按钮减小数值 (或改变状态)。
  - 5、当  $SV$   $70^{\circ}C$  闪烁时, 可以设置目标加热温度。点击 [▲/▼] 按钮可以增加 / 减少设置温度。
  - 6、当  $^{\circ}C$  闪烁时, 点击 [▲/▼] 按钮切换  $^{\circ}C/^{\circ}F$  单位。
  - 7、当 SUNLU 闪烁时, 单击 [▲/▼] 按钮更改 LED, 运行灯状态 (流量 LED, 常亮或常灭)。
  - 8、当 PFG 闪烁时, 点击 [▲/▼] 按钮设置灯丝类型并使用推荐的温度参数。
  - 9、当 Time: 04:53:52 闪烁时, 点击 [▲/▼] 按钮设置干燥时间 (最长 99 小时)。
  - 10、当 RH 48% 闪烁时, 点击 [▲/▼] 按钮预设 MO2 模式自动启动湿度值 (最大 50%, 最小 30%)。
  - 11、当 MO 1 闪烁时, 点击 [▲/▼] 按钮可在 MO1/MO2 之间切换模式 MO 1 时间控制模式 (倒计时后关闭)。
- MO 2 湿度控制模式 (倒计时结束后, 当湿度缓慢升至 50% 或用户设定的湿度值时, 自动开始加热, 直至湿度降至 25%)。

注意: 如果湿度无法下降到目标值, 请检查上盖是否盖紧, 或适当提高设定加热温度  $5^{\circ}C$ 。

### 建议烘干温度说明

材料	PLA/PLA+	WOOD	PETG	TPU	PVA	PVB	ASA	ABS	PA/PC
打印温度	50-55 $^{\circ}C$			65-70 $^{\circ}C$			65-70 $^{\circ}C$		
时间	4-5h			4-5h			7-9h		

### 防止耗材再次受潮技巧

为避免耗材再次受潮, 用户可在干燥剂槽内放入干燥剂; 同时使用配件袋中的硅胶塞堵住不需要的出线孔 (注意机器运行中请勿堵塞出线孔, 避免内部湿气无法排出)

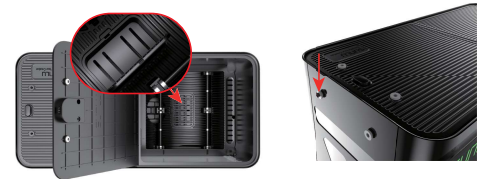

### 常见故障排除

如产品在使用过程中遇到如下问题, 请尝试按下表中的方法排除故障, 如故障依旧, 请联系我们。

现象	问题原因	故障排除方法
无法开机	电源连接异常	检查电源线是否与插座连接良好, 检查保险丝是否烧坏
显示屏乱码 / 显示不全	接触不良或显示屏坏	关机重启, 如故障依旧需更换显示屏, 请联系我们
ER1	温度检测异常	检查温度传感器连接是否良好
ER2	PTC 加热风扇异常	检查风扇是否不转或者被异物卡住
ER3	送风风扇异常	检查风扇是否不转或者被异物卡住

### 售后服务:

1. 如本手册所示产品在正常操作下发生故障, 保修一年。
2. 在保修期内, 因使用不同规格的电源线或未按说明书正确操作导致机器损坏的, 恕不提供保修服务。